

ОБЩИЙ ВИД И ТЕХНИЧЕСКИЕ ХАРАКТЕРИСТИКИ

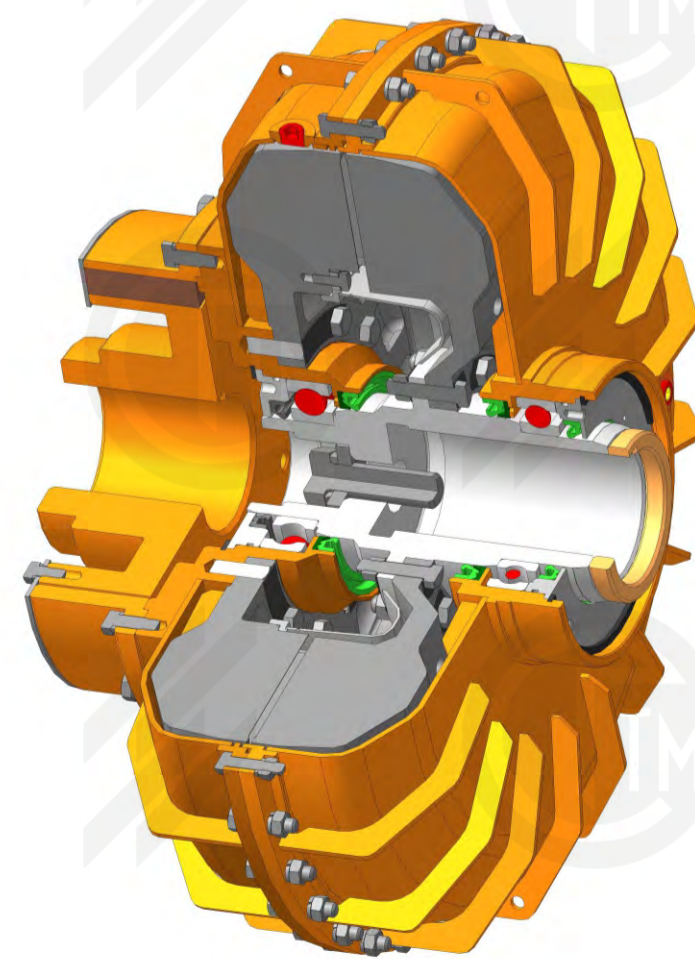

Наименование основных параметров и размеров		Нормы по основным параметрам и размерам по типу гидромолоты
1. Маркировка взрывозащиты		РВ Ex h I Mb X
2. Номинальная передаваемая мощность, кВт		160-250
3. Частота вращения входного вала, с ⁻¹ (об/мин)		24,6 (1480)
4. Активный диаметр, мм		550
5. Номинальный крутящий момент входного вала, Нм		1032-1614
6. Отношение пускового крутящего момента к номинальному (при скольжении 100%)		2,4-2,6
7. Скольжение при передаче номинального момента, %, не более		2,4-3,5
8. Количество заливаемой рабочей жидкости, дм ³ , не более		17-19
9. Температура срабатывания тепловой защиты, °С	предохранительной	125±5
	защитной	150±5
10. Температура рабочей жидкости при номинальной нагрузке и скольжении 3%, °С, не более		70
11. Габаритные размеры (D*L), мм, не более		620x438
12. Масса гидромолоты без рабочей жидкости, кг, не более		168

ГПП550Л

ГИДРОТРАНСМАШ

